

Buses

Buses conventionnelles

Vis sans tête avec filetage conique ou cylindrique et un hexagone interne

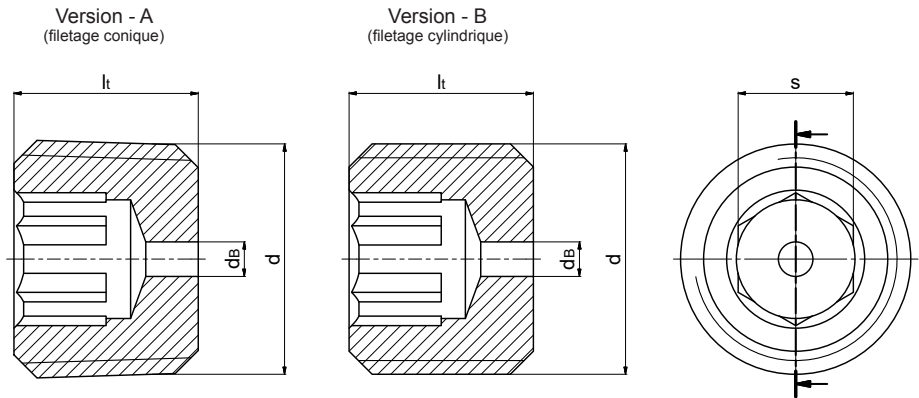

Utilisation:

- Construction mécanique, industrie automobile, industrie fluide (systèmes hydrauliques & pneumatique) et plusieurs
- Réglementation de débit
- Version - A pour des contre-alésages selon DIN ISO 261 et DIN EN ISO 228-1
- Version - B pour des contre-alésages selon DIN 3852-1 et DIN 3852-2

Matériau:

- Acier 11SMnPb30+C (1.0718)
DIN EN 10227-3 contrôlé à la déchirure et aux ultrasons ou en « qualité HD »
- Inox 1.4305 / 1.4571
- C35Pb+C (1.0502)
- Autres matériaux sur demande

Revêtement:

- Sans revêtement
- Phosphaté
- Autres revêtements sur demande

d*		lt*	db**	s*
Filetage à pas gros et filetage à pas fin métrique	(Whitworth-) filetage tubulaire		±0,05	D12
Filetage cylindrique = DIN 13 Filetage conique = DIN 158-1 (type courte)	Filetage cylindrique = DIN EN ISO 228 Filetage conique = DIN 3858 classe de tolérance 2 (type courte)			
M3 x 0,5	—	3,5 ±0,1	0,4 / 0,5 / 0,6 / 0,7 / 0,8 / 0,9	1,5
M4 x 0,7	—	4 ±0,15	0,5 / 0,55 / 0,6 / 0,7 / 0,75 / 0,8 / 0,9 / 1,0	2
M5 x 0,8	—	5 ±0,1	0,3 / 0,4 / 0,5 / 0,6 / 0,7 / 0,8 / 0,9 / 1,0 / 1,1 / 1,2 / 1,3 / 1,4 / 1,5 / 1,6 / 1,7 / 1,8 / 1,9 / 2,0 / 2,1 / 2,2 / 2,3 / 2,4 / 2,5	2,5
M6 x 1	—	6 ±0,2	0,4 / 0,5 / 0,6 / 0,7 / 0,8 / 0,9 / 1,0 / 1,1 / 1,2 / 1,3 / 1,4 / 1,5 / 1,6 / 1,7 / 1,8 / 1,9 / 2,0 / 2,1 / 2,2 / 2,3 / 2,4 / 2,5 / 2,7 / 3,0	3
M8 x 1,25	—	8 ±0,2	0,3 / 0,4 / 0,5 / 0,6 / 0,7 / 0,8 / 0,9 / 1,0 / 1,1 / 1,2 / 1,3 / 1,4 / 1,5 / 1,6 / 1,7 / 1,8 / 1,9 / 2,0 / 2,1 / 2,2 / 2,3 / 2,4 / 2,5 / 2,8 / 3,0 / 3,5	4
M10 x 1	R 1/8	8 ±0,2	0,6 / 0,65 / 0,7 / 0,8 / 0,9 / 1,0 / 1,2 / 1,25 / 1,5 / 1,7 / 1,8 / 2,0 / 2,2 / 2,4 / 2,5 / 2,7 / 2,8 / 3,0 / 3,2 / 3,5 / 3,6 / 4,0 / 4,5 / 5,0	5
M10 x 1,5	—	10 ±0,2		
M12 x 1,5	—	10 ±0,2	0,5 / 1,0 / 1,5 / 2,0 / 2,5 / 3,5 / 4,0 / 4,5 / 5,0 / 5,6	6
M12 x 1,75	—	12 ±0,2		

* Dimensions conformément à DIN 906.

** Autres diamètres de l'alésage sur demande !